



Al Comune di Caltanissetta
C.so Umberto I, n°132 - 93100 Caltanissetta
Direzione IV- Ufficio Ragioneria

Proponente: Associazione Culturale “Creative Spaces”, in nome del legale rappresentante Eros Di Prima.

Oggetto: “Bilancio Partecipativo 2024 – Progetto area tematica **TURISMO**”

Ass. Culturale Creative Spaces

“Percorsi di Arte Urbana”

Dopo essersi aggiudicata l'edizione 2022 del “Bilancio Partecipativo”, l'Associazione Creative Spaces intende ampliare il progetto “Percorsi di Arte Urbana” attraverso il potenziamento dei percorsi turistici già predisposti lungo la cittadina e un maggiore coinvolgimento del centro storico cittadino, già in fase di valorizzazione a partire dalla via Scovazzo, all'interno della quale, in data 11 maggio 2024, verrà inaugurato il primo murales realizzato dall'artista gelese Roberto Collodoro, dedicato a Leonardo Sciascia, in passato frequentatore assiduo della cittadina nissena che gli ha regalato una forte fonte d'ispirazione per diverse sue opere.

L'idea già vincitrice, dopo un anno di attività che hanno coinvolto scuole, artisti nazionali ed internazionali, ha in serbo un progetto teso ad un maggiore coinvolgimento della cittadina e finalizzato ad ottenere una maggiore attrattiva turistica.

Finalità ed obiettivi

Il progetto ha avuto come finalità la valorizzazione del patrimonio architettonico, culturale, storico ed enogastronomico della città di Caltanissetta tramite l'utilizzo dell'arte e della tecnologia lungo percorsi scelti tra le vie della città.

Nello specifico, il progetto ha già in passato individuato tre percorsi cittadini caratterizzati da installazioni artistiche e con le quali il visitatore, attraverso l'utilizzo di supporti tecnologici riesce ad interagire e a scoprire il territorio e le sue bellezze storiche ed architettoniche, nonché quelle enogastronomiche e letterarie.

ASSOCIAZIONE CULTURALE CREATIVE SPACES

Viale Trieste 148 – 93100 Caltanissetta
☎ 3275396202 ✉ creativespacescl@gmail.com
C.F. 92065460856 - www.creativespaces.it



Tre storytelling già creati, altri ancora da creare: lungo le strade della città, verranno individuati, tramite il coinvolgimento della cittadina e dell'Amministrazione, nuovi percorsi e una nuova area tematica, caratterizzata dalla creazione di un nuovo murales oltre quello già presente in via Scovazzo, in ottica di recupero del centro storico.

Con il nuovo progetto la nostra idea viene ampliata attraverso la creazione di ulteriori tre percorsi ed aree tematiche, descritte a breve: vogliamo valorizzare la nostra città ed attrarre sempre un maggiore numero di visitatori. A loro verrà offerta la possibilità di scoprire in maniera completamente autonoma la città e creare un sistema di pubblicità turistica veloce, immediata ed a costo zero.

Destinatari

Il progetto è destinato alla cittadinanza nissena e non che potranno scoprire, volutamente o casualmente, lungo le strade della città, tramite uno storytelling delle diverse tematiche, vari aspetti di Caltanissetta che spaziano dall'architettura alla storia della città, dai letterati che l'hanno vissuta alle tipicità gastronomiche, dalla evoluzione artistica alle tradizioni culturali. Tramite il progetto non saranno coinvolti solamente i cittadini nisseni: difatti, il progetto vuole essere volano di divulgazione, conoscenza ed approfondimento per tutti i turisti in visita nella nostra città; divenire, dunque, un mezzo di attrazione e diffusione dell'immagine della città nel mondo. Il progetto prevede la creazione di percorsi collegati digitalmente, con strumenti che permetteranno la visualizzazione a distanza, tramite geolocalizzazione in rete, prevedendo la creazione di vere e proprie opere d'arte (stickers) da inserire lungo i tragitti selezionati, realizzate con il coinvolgimento di scuole e artisti nazionali e stranieri.

Per lo sviluppo del progetto verranno anche coinvolte le fasce dei bambini e degli adolescenti, attraverso laboratori didattici all'interno degli Istituti scolastici. Il successivo step del progetto prevederà la creazione di percorsi d'arte urbana didattici, i quali coinvolgeranno le scolaresche della città e per le scuole del circondario e della regione.

ASSOCIAZIONE CULTURALE CREATIVE SPACES

Viale Trieste 148 – 93100 Caltanissetta

☎ 3275396202 ✉ creativespacescl@gmail.com

C.F. 92065460856 - www.creativespaces.it



Scansione delle attività

1. Incontri con la cittadinanza e le autorità per discutere insieme del progetto:
 - **PechaKucha**, format giapponese di cui Creative Spaces è ambasciatore per la provincia di Caltanissetta, che prevede presentazioni e dibattiti veloci in slide della durata di 6 minuti e 40 secondi ciascuno;
 - **AperiTalk**, format ideato dall'associazione Creative Spaces che prevede un dibattito-chiacchierata informale durante un buon aperitivo. Grazie a questi incontri, previsto numero minimo 1, creeremo le basi del progetto attraverso l'ausilio del pensiero collettivo;
2. **Laboratori** con le scuole per il coinvolgimento degli studenti nella costruzione di un progetto turistico visto con gli occhi dei più giovani;
3. **Visite guidate** con le scuole;
4. **Bando realizzazione stickers** da parte delle scuole di Caltanissetta e successiva mostra;
5. **Individuazione** dei 3 nuovi percorsi tematici:
 - **Letteratura e Arte**: due percorsi, uno totalmente nuovo, l'altro da ampliare.
Il primo percorso, già presente e realizzato con il precedente progetto, oggi da ampliare, affronterà la tematica dei grandi scrittori che hanno frequentato i caffè letterari nisseni e che, per mezzo delle loro opere, hanno avuto ripercussioni nell'ambito artistico nisseno.
Il secondo percorso, del tutto innovativo, avrà come idea di base il concetto di arte nelle sue varie e diverse sfaccettature, in chiave nissena, nonché l'evoluzione, nel corso degli anni, delle varie tecniche artistiche che hanno influenzato i diversi artisti nisseni.
I due percorsi, si innestano come un nuovo snodo in chiave letteraria e come una continuazione del percorso artistico già creato con il precedente progetto: saranno realizzati in contemporanea e tra di loro, troveranno un punto d'intersezione concettuale.
 - **Sport**: La storia dei personaggi e dei luoghi che hanno portato a Caltanissetta i valori cardine dello Sport. Passioni ed emozioni, piccole curiosità e grandi tematiche che hanno portato a conoscere la nostra cittadina sia in Italia che nel mondo;

ASSOCIAZIONE CULTURALE CREATIVE SPACES

Viale Trieste 148 – 93100 Caltanissetta

☎ 3275396202 ✉ creativespacescl@gmail.com

C.F. 92065460856 - www.creativespaces.it



6. **Realizzazione nuovo murales:** Il nostro progetto si pone quale obiettivo, tra gli altri, del recupero, in chiave artistica, del centro storico nisseno. Con il precedente progetto, abbiamo realizzato, attraverso la collaborazione con l'artista Roberto Collodoro un murales dedicato a Leonardo Sciascia, a Caltanissetta ed alle sue tradizioni enogastronomiche, sito in via Scozzaro, punto nevralgico dei tre percorsi già esistenti. Oggi, abbiamo intenzione di dare maggiore linfa vitale al centro storico e renderlo meta attrattiva per i turisti. Per realizzare quanto detto, individueremo una nuova area ed una nuova tematica per la realizzazione di un secondo murales, in collaborazione con un artista di fama nazionale.
7. **Bando internazionale rivolto agli artisti per l'individuazione** degli "stickers" elementi artistici che caratterizzeranno, assieme ai QR-CODE, i percorsi selezionati. Tali elementi saranno ultimati utilizzando una forma artistica nata negli anni '70 e che vide il boom tra gli anni '80 e '90. In tal modo, si potranno ricevere le opere selezionate anche a distanza, contando dalla nostra parte una fitta rete, ad oggi in espansione, di artisti nazionali ed internazionali.
8. **Mostra delle opere (stickers):** premiazione ed esposizione presso Palazzo Moncada delle opere partecipanti al bando. In seguito le opere saranno esposte per un periodo annuale nella bacheca recuperata grazie al precedente bando partecipativo, in via Scovazzo.
9. **Ampliamento** del sito internet da intendersi quale piattaforma turistica e accessibile anche attraverso la scansione dei QR-CODE presenti lungo il percorso. I fruitori potranno pertanto interagire con i punti di interesse che troveranno lungo i percorsi segnati dalle colonnine in corten, dando la possibilità a tutti, tramite contenuti multimediali (testi, audioguide, foto e video) di conoscere Caltanissetta. Ogni tappa di ciascun percorso, avrà lo sticker di riferimento che permetterà il riconoscimento agevole del tema del punto di interesse. Con l'ausilio del sito e dei contenuti multimediali, il turista sarà in grado, in piena autonomia, di visitare i percorsi cittadini.
10. **Creazione** di nuovi tabelloni raffiguranti le nuove mappa delle 3 strade ad integrazione di quelli precedentemente collocati in città. Questi verranno collocati nei punti significativi della città e, in tal modo, indirizzare i visitatori nell'individuazione dei percorsi.

ASSOCIAZIONE CULTURALE CREATIVE SPACES

Viale Trieste 148 - 93100 Caltanissetta

☎ 3275396202 ✉ creativespacescl@gmail.com

C.F. 92065460856 - www.creativespaces.it



11. **Creazione** di segnaletiche stradali ad integrazione di quelle precedentemente collocate che permetteranno ai turisti di raggiungere agevolmente i “percorsi di arte urbana” dagli accessi della città.
12. **Diffusione:** i diversi stickers prodotti, anche in formato adesivo, contenenti il logo del progetto e il QR-CODE, condurranno alla pagina ufficiale del progetto, all’interno della quale saranno presenti numerose informazioni, foto e curiosità sulla città di Caltanissetta. Una condivisione istantanea e costante dell’adesivo fuori dai confini locali: verrà, in sintesi, garantita una pubblicità gratuita della nostra città, possibile fonte di attrattiva turistica.
13. **Realizzazione Festival:** tale fase seguirà quella riguardante l’individuazione dei nuovi percorsi e della nuova area del centro storico da valorizzare e si realizzerà secondo il successivo schema:
 - Invito artista per la realizzazione di un nuovo murales, simbolo delle tematiche dei nuovi percorsi;
 - Inaugurazione dell’opera alla presenza delle autorità e della cittadinanza;
 - Visite guidate dei percorsi;
 - Evento musicale ed intrattenimento;
 - Incontro pubblico per discutere della terza edizione del Festival:

Il progetto prevede un sempre più ampliamento, a cadenza annuale, attraverso l’incremento dei percorsi e delle tematiche trattate.

Inoltre, il sito internet, già presente e attivo, potrà essere considerato come supporto interattivo con i percorsi, ma non solo: l’ampliamento del progetto permetterà di evolvere la pagina web mediante l’introduzione di contenuti turistici specifici e di “pillole”, tali da incuriosire e invogliare il turista a scegliere Caltanissetta come luogo di meta da viaggio.

Cronoprogramma

Inizio del progetto stimato a giugno 2024

- PechaKucha ed AperiTalk con la cittadinanza e le Autorità per discutere assieme del progetto (2 incontri);
- Laboratori con le scuole per la realizzazione condivisa del progetto (durata: 1 mesi);

ASSOCIAZIONE CULTURALE CREATIVE SPACES

Viale Trieste 148 – 93100 Caltanissetta

☎ 3275396202 ✉ creativespacescl@gmail.com

C.F. 92065460856 - www.creativespaces.it



- Studio ed individuazione dei 3 percorsi (durata: 4 mesi);
- Bando rivolto agli artisti per la realizzazione degli stickers da inserire insieme ai QR-CODE (durata: 2 mesi);
- Ampliamento del sito internet (durata: 5 mesi);
- Creazione del tabellone raffigurante la mappa delle strade selezionate e della segnaletica stradale (durata: 15 giorni);
- Creazione delle colonnine in corten (durata: 1 mese);
- Festival (durata totale: 3 giorni);
- Incontro pubblico per discutere della terza edizione del festival (durata: 1 giorno).

Alcune tra queste fasi verranno realizzate in contemporanea. Il tempo impiegato per il completamento del progetto è stimato tra i 180 ai 210 giorni e, comunque, non verrà superata la data ultima del 31 dicembre 2024.

Dettaglio dei costi

Costo aggiornamento sito internet	1.000,00 €
Costo tabellone per n.4 pz.	100,00 €
Costo segnaletica stradale	200,00 €
Costo colonnine corten per n.9 pz	2.000,00 €
Costo stampe grafiche su plexiglas	700,00 €
Costo materiale per n.1 murale	2.000,00 €
Costo incontri (PechaKucha e AperiTalk)	0€
Costo laboratori con le scuole	0€
Costo festival	0€
<u>TOTALE</u>	6.000,00 €

Caltanissetta li, 18/04/2024

Il Presidente

Arch. Eros Di Prima

Associazione Culturale Creative Spaces

Viale Trieste, 148 - 93100 Caltanissetta

3275396202 - creativespaces@libero.it

C.F.: 92065460856

ASSOCIAZIONE CULTURALE CREATIVE SPACES

Viale Trieste 148 - 93100 Caltanissetta

☎ 3275396202 ✉ creativespacescl@gmail.com

C.F. 92065460856 - www.creativespaces.it



Bozza digitale del murale che è stato realizzato giorno 11 maggio presso via Scovazzo

ASSOCIAZIONE CULTURALE CREATIVE SPACES

Viale Trieste 148 – 93100 Caltanissetta

☎ 3275396202 ✉ creativespacescl@gmail.com

C.F. 92065460856 - www.creativespaces.it

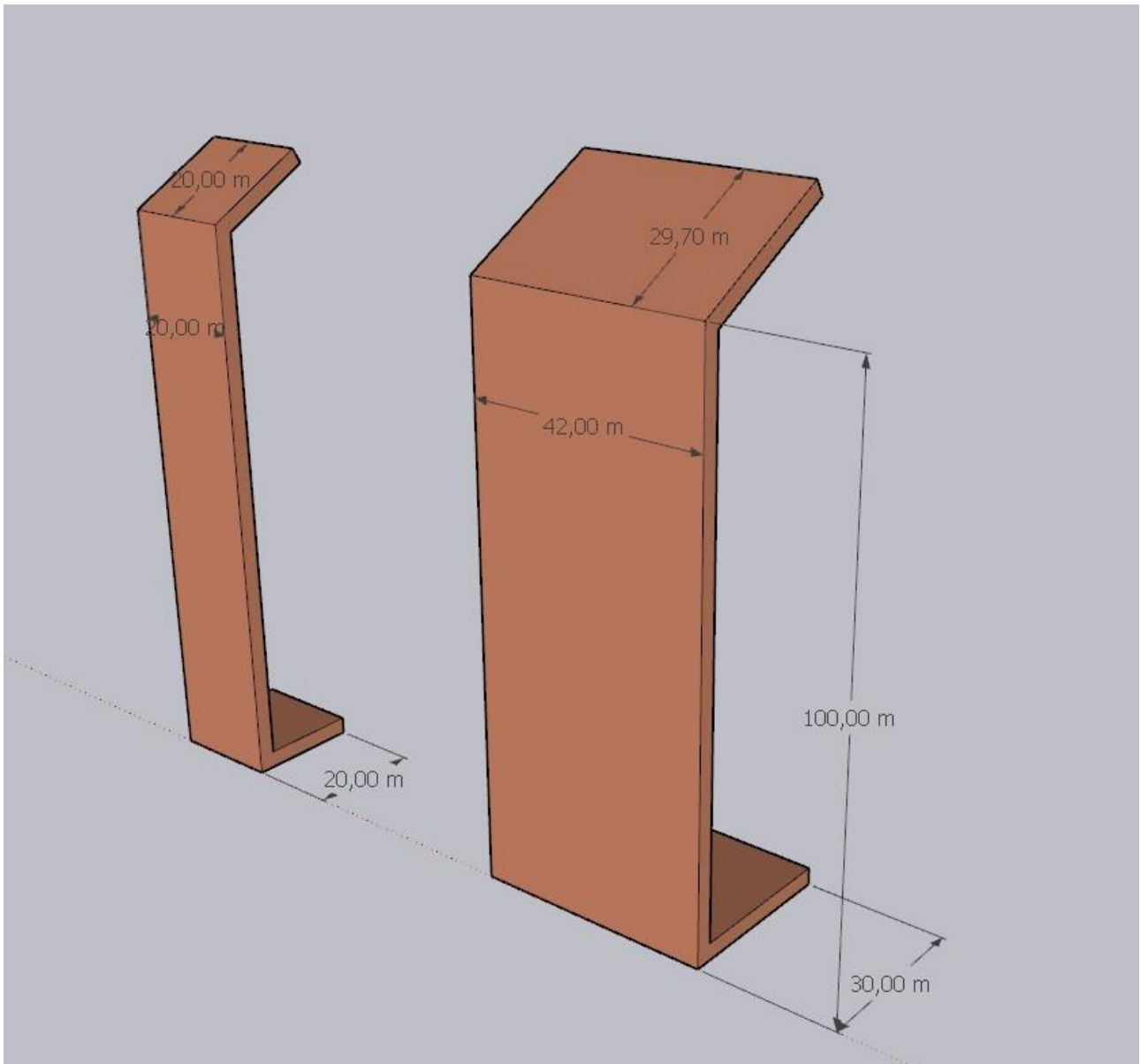

Modello digitale delle colonnine in corte utilizzate per i percorsi

ASSOCIAZIONE CULTURALE CREATIVE SPACES

Viale Trieste 148 - 93100 Caltanissetta
☎ 3275396202 ✉ creativespacescl@gmail.com
C.F. 92065460856 - www.creativespaces.it